

FASCLIC+

EINE ROBUSTE LÖSUNG
FÜR DIE SCHNELLE UND
EINFACHE INSTALLATION

GITERRINNEN
AUS DRAHTGEFLECHT
MIT AUTOMATISCHEN
SCHNELLKUPPLUNGSSYSTEM



CABLOFIL®

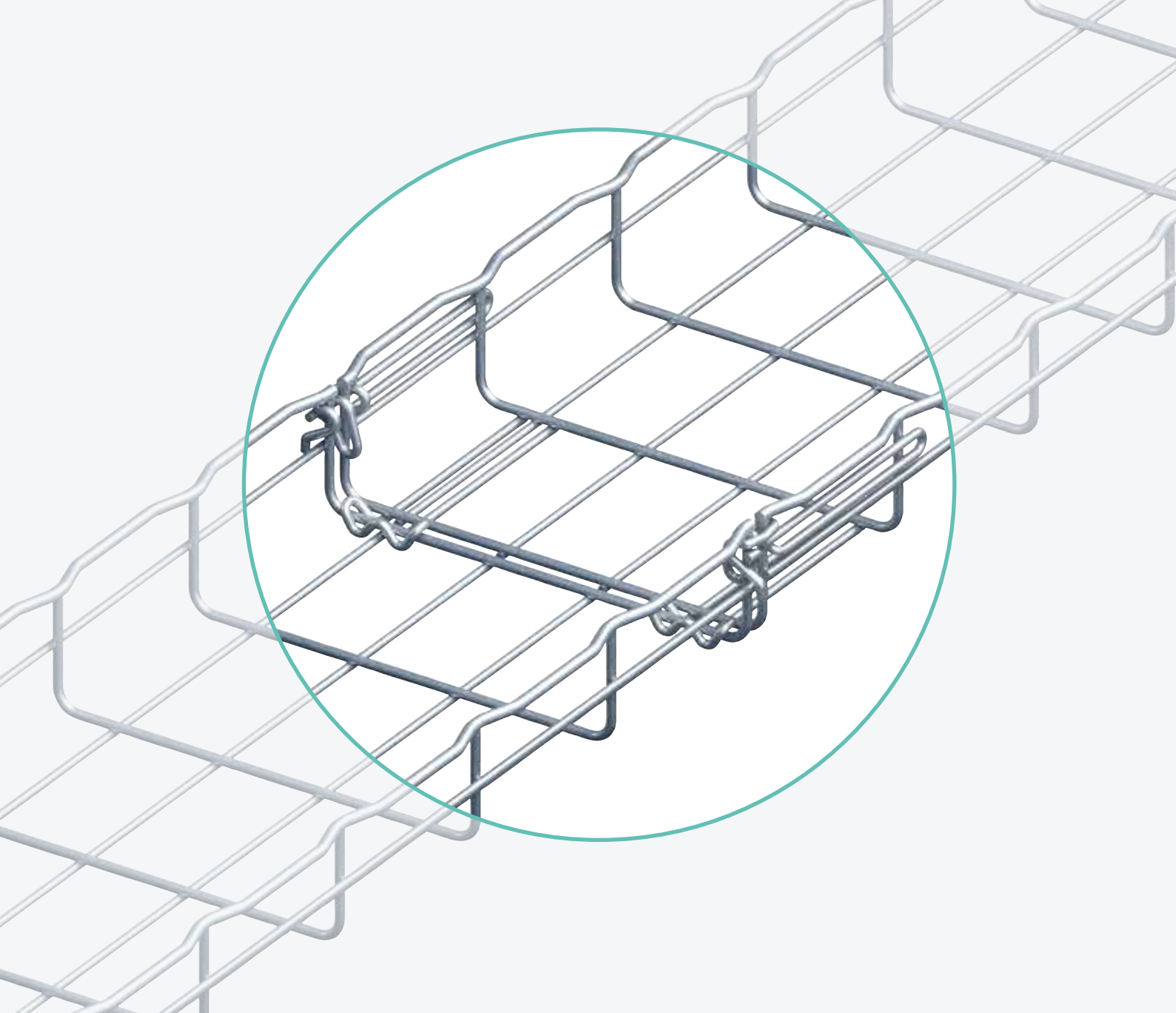

Fasclic+ Produktreihe

Gitterrinnen aus
Drahtgeflecht mit
automatischem
Schnellkupplungssystem

Ein sehr umfangreiches Sortiment mit 4 Höhen und Breiten zwischen 50 und 600 mm. Erhältlich in 4 Materialqualitäten, um den spezifischen Anforderungen gerecht zu werden. Die Längen der Fasclic+ Gitterrinnen sind kompatibel mit Cablofil-Zubehör. Alle bisherigen Cablofil-Produkte und die Fasclic+ können innerhalb derselben Installation verwendet werden.





ÜBERSICHT PRODUKTREIHE

	FC 30	FC 54	FC 105	FC 150
	30 mm	54 mm	105 mm	150 mm
	50 bis 600 mm	50 bis 600 mm	100 bis 600 mm	200 bis 600 mm
	3 m	3 m	3 m	3 m
	EZ HR 304L 316L	EZ HR 304L 316L	EZ HR 304L 316L	EZ HR

EZ

Elektrolytverzinkt

ISO 20-81/82
NF/EN 12-329
DIN 50961

304L

Edelstahl (V2A) 304L
Stahlschlüssel 1-4307
(gebeizt und passiviert)

NF 10-088-2

HR

Zink/Aluminium
Beschichtung

EN 10244-2

316L

Edelstahl (V4A) 316L
Stahlschlüssel 1-4404
(gebeizt und passiviert)

NF 10-088-2



BÜRO/GEWERBE



RECHENZENTREN



INDUSTRIE



LEBENSMITTEL-
INDUSTRIE



INFRASTRUKTUREN

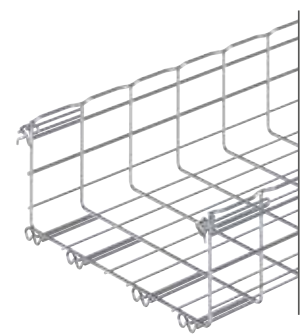
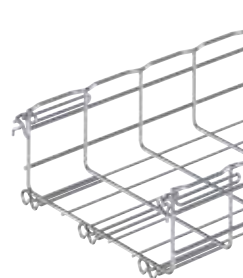
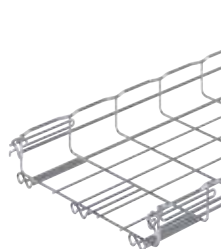
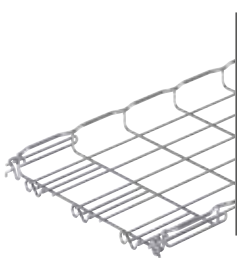

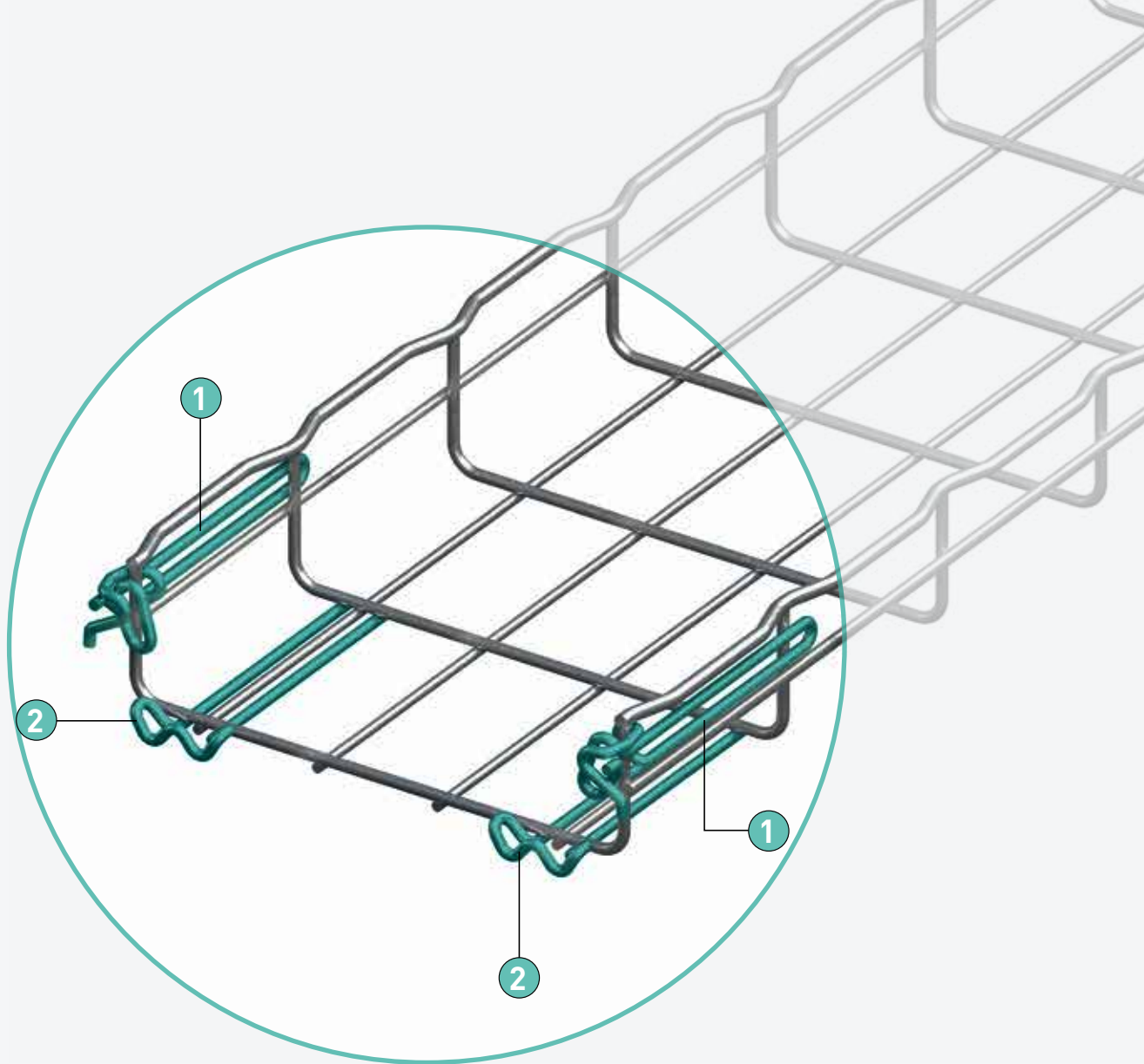

Vorteile der Produktreihe

Eine robuste
Lösung für die
schnelle und
einfache
Installation

Fasclit+ Gitterrinnen sind mit einem automatischen Schnellkupplungssystem ausgestattet, das eine schnelle, werkzeuglose Verbindung mit größter Leichtigkeit und minimalem Kraftaufwand ermöglicht. Die Konstruktion des Systems bietet trotzdem eine vergleichbare Robustheit, wie eine herkömmliche Kupplung.

EINE ARTIKELNUMMER FÜR DAS KOMPLETTE PRODUKT
(GITERRINNE + BESCHICHTETE SCHNELLVERSCHLUSSKUPPLUNGEN)

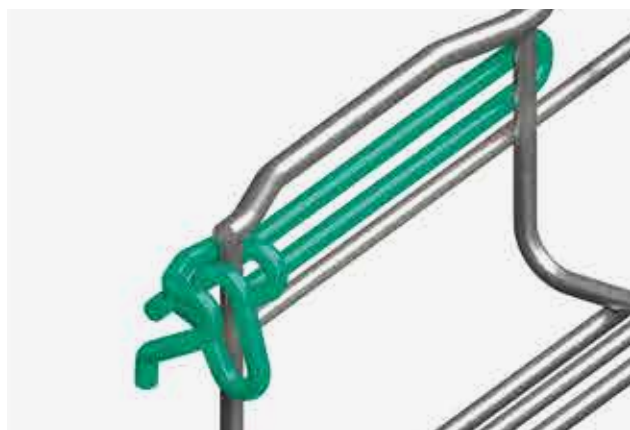

1 Seitenkupplung

Die Verbindung ist speziell so konzipiert, dass es das Ausrichten der Gitterrinnen bei der Montage erleichtert. Die beiden Gitterrinnen werden einfach zusammengeklickt.



2 Bodenkupplung

Die Verbindung garantiert eine extra Stabilität. Die benötigte Anzahl hängt von der Gitterrinnenbreite ab.

DIE VORTEILE DER FASCLIC+ PRODUKTREIHE



Schraubenlose Montage.



Schnelle Montage.



Patentierte T-Schweißung zur Verhinderung scharfer Kanten.



Exzellente elektromagnetische Verträglichkeit, reduziert Störungen.



Offene Struktur gewährleistet extrem geringe Schmutzansammlung und einen ungehinderten Flüssigkeitsablauf.

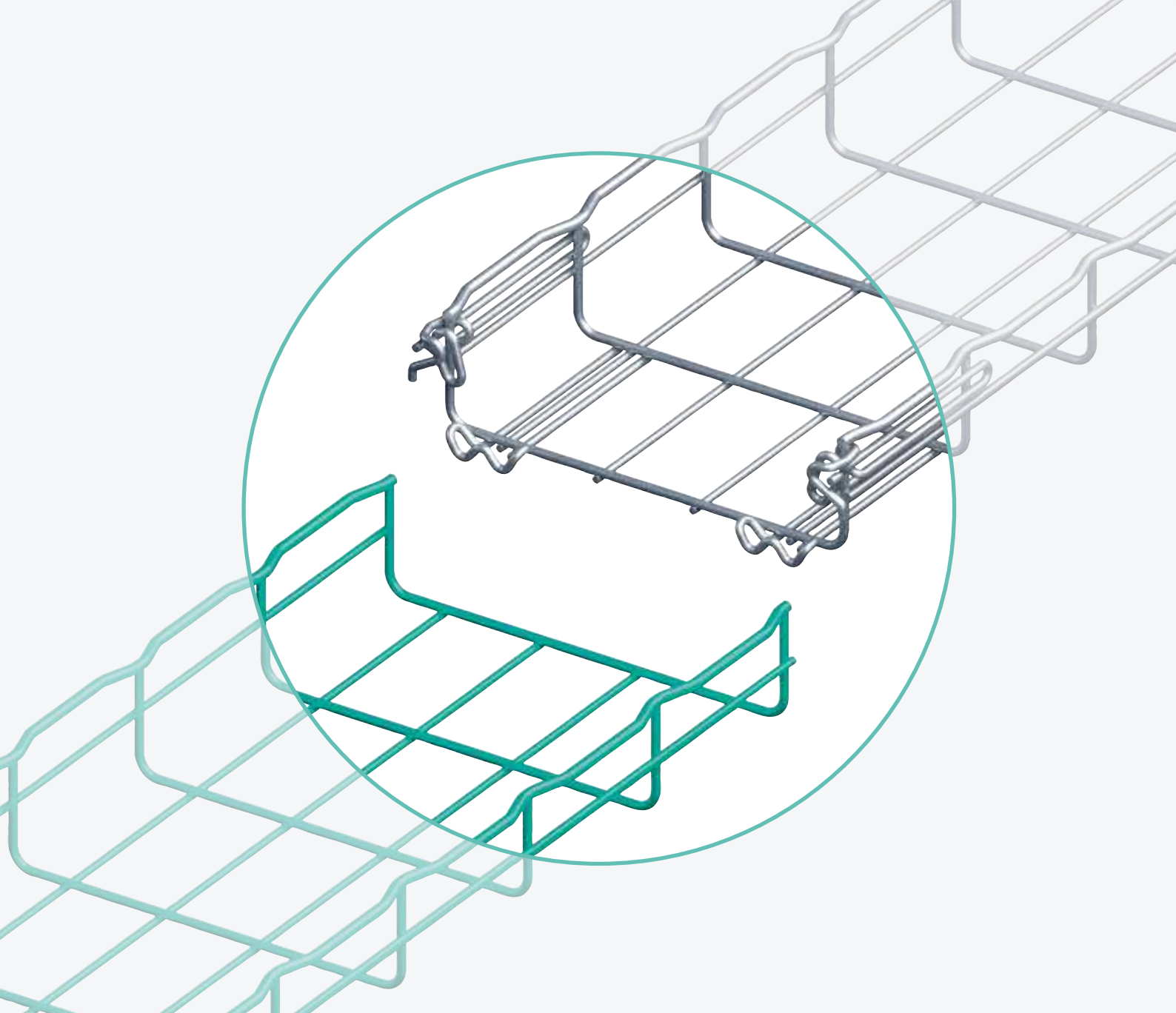

Einfache Installation

Montage der
Gitterrinnen
mit nur wenigen
Handgriffen

Fasclic+ Gitterrinnen können ohne Werkzeug montiert werden. Das Kupplungssystem wurde so konzipiert, dass es ohne Einschränkungen bei beengten Platzverhältnissen installiert werden kann.



MONTAGELÄNGEN

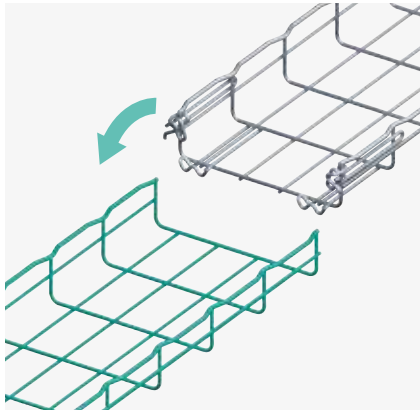

1 Positionieren Sie das Ende der Gitterrinne so, dass die Schnellverschlusskupplung jeweils auf den Draht positioniert ist und im nächsten Schritt eingeklickt werden kann.

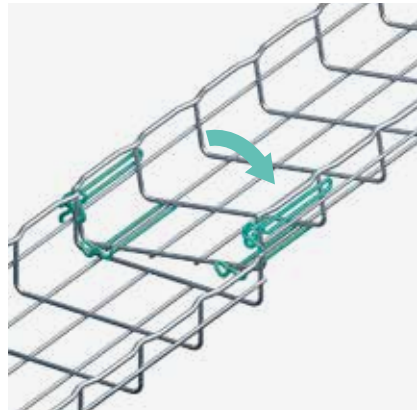

2 Montieren Sie eine Schnellverschlusskupplung (Seite und Boden) auf der einen Seite, dann die zweite Kupplung auf der zweiten Seite durch Herunterdrücken.

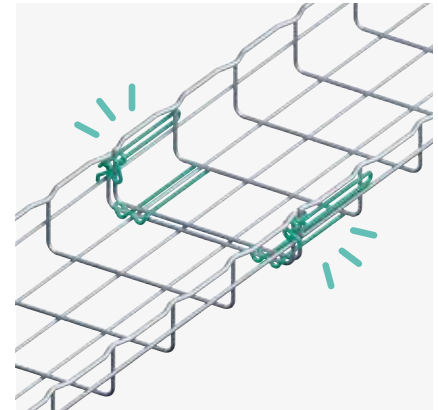

3 Die Gitterrinnen sind durch die Schnellverschlusskupplungen nun fest miteinander verbunden.



KEINE PLATZEINSCHRÄNKUNGEN

Der Platzbedarf zur Montage ist sehr gering, so dass es sich für jede Installationsumgebung eignet.

Wandbefestigung

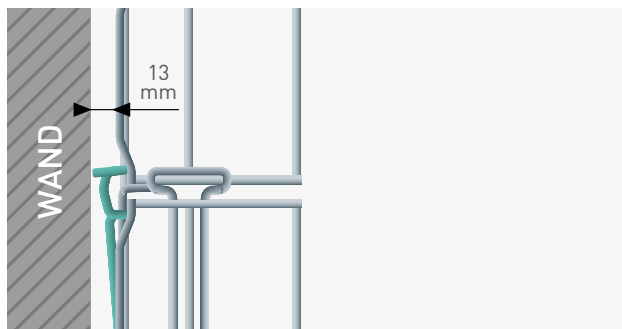

Benötigter Abstand zur Wand: 13 mm minimum

Deckenbefestigung

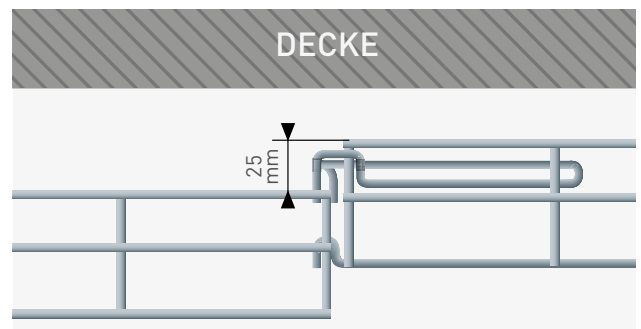

Benötigter Abstand zur Decke: 25 mm minimum
(Versatz zwischen den beiden Gitterrinnen)

FC 30 - FASCLIC+ \downarrow 30 mm \rightarrow 50 \rightarrow 600 mm \rightarrow 3 m



FC 30/50 \rightarrow FC 30/150

FC 30/200 \rightarrow FC 30/600

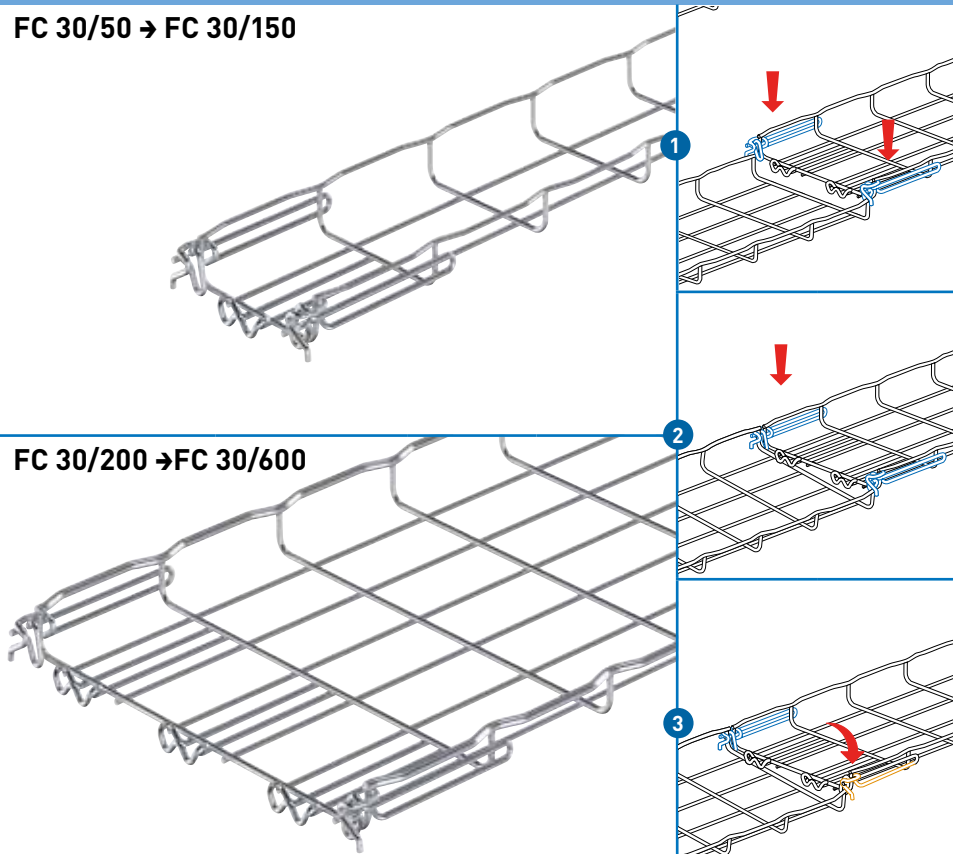

- FC 30/50
- FC 30/100
- FC 30/150
- FC 30/200
- FC 30/300
- FC 30/400
- FC 30/450
- FC 30/500
- FC 30/600

FC 30

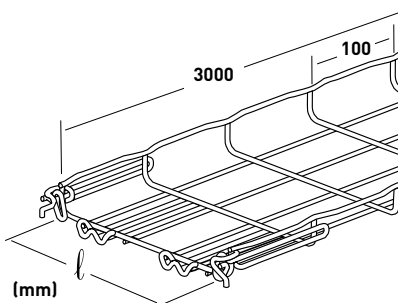

	l mm	KG kg/m	EZ	HR	304L	316L
FC 30/50	50	0,38	200 011	200 016	200 018	200 014
FC 30/100	100	0,53	200 021	200 026	200 028	200 024
FC 30/150	150	0,68	200 031	200 036	200 038	200 034
FC 30/200	200	0,95	200 041	200 046	200 048	200 044
FC 30/300	300	1,47	200 051	200 056	200 058	200 054
FC 30/400	400	2,28	200 801	200 806	200 808	200 804
FC 30/450	450	2,44	200 831	200 836	-	-
FC 30/500	500	2,60	200 811	200 816	200 818	200 814
FC 30/600	600	2,92	200 851	200 856	200 858	200 854

EZ - HR

L1500

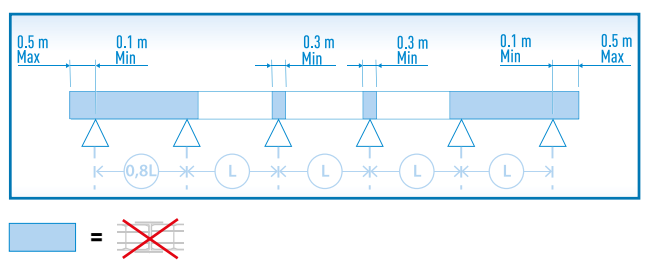
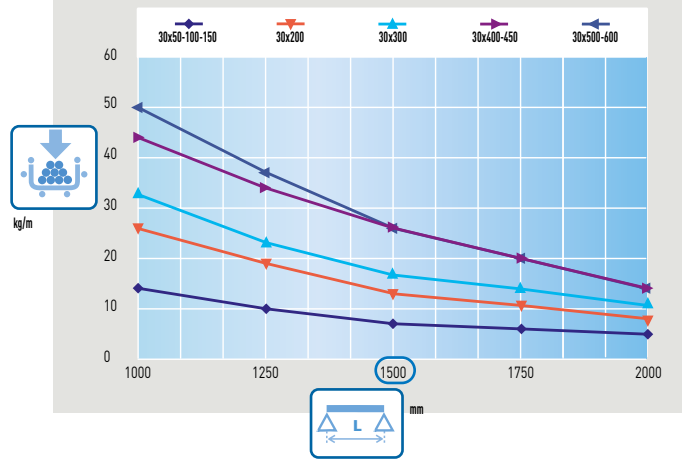

FC 54 - FASCLIC+ \downarrow 54 mm \rightarrow 50 \rightarrow 600 mm \rightarrow 3 m



FC 54/50 \rightarrow FC 54/100

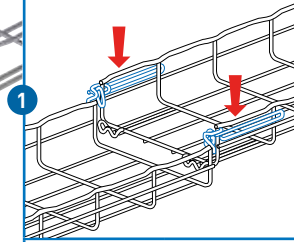
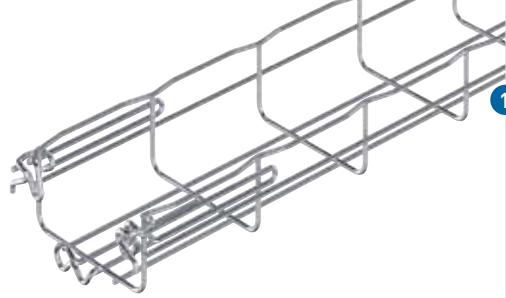

FC 54/150 \rightarrow FC 54/600

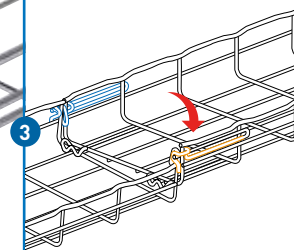
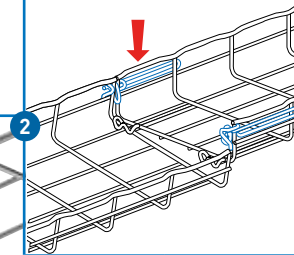
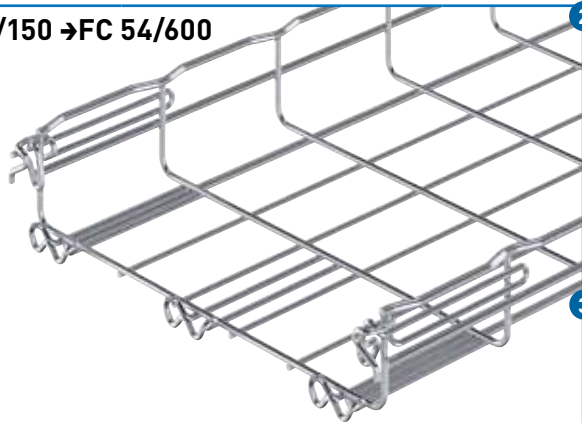

- FC 54/50
- FC 54/100
- FC 54/150
- FC 54/200
- FC 54/300
- FC 54/400
- FC 54/450
- FC 54/500
- FC 54/600

FC 54

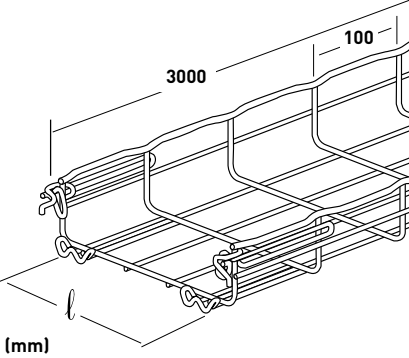

FC 54/50	50
FC 54/100	100
FC 54/150	150
FC 54/200	200
FC 54/300	300
FC 54/400	400
FC 54/450	450
FC 54/500	500
FC 54/600	600

l
mm

kg
kg/m

EZ

HR

304L

316L

200 061	200 066	200 068	200 064
200 071	200 076	200 078	200 074
200 081	200 086	200 088	200 084
200 091	200 096	200 098	200 094
200 101	200 106	200 108	200 104
200 201	200 206	200 208	200 204
200 251	200 256	200 258	200 254
200 301	200 306	200 308	200 304
200 401	200 406	200 408	200 404

EZ - HR

L2000

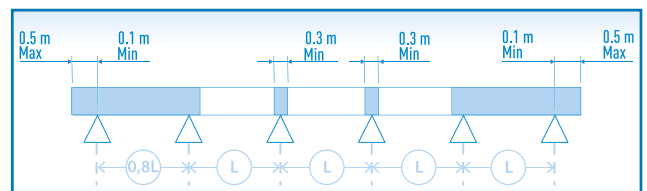
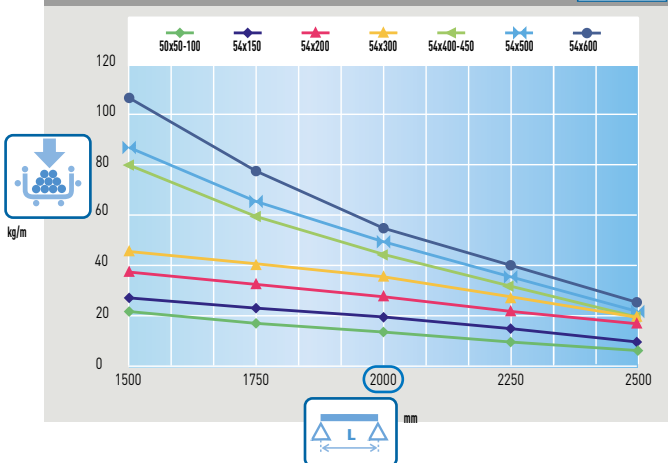

=

FC 105 - FASCLIC+ \updownarrow 105 mm \leftrightarrow 100 \rightarrow 600 mm \rightleftarrows 3 m



FC 105/100

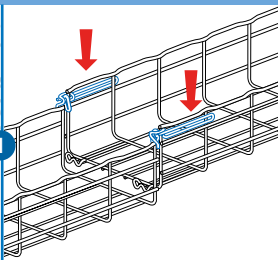
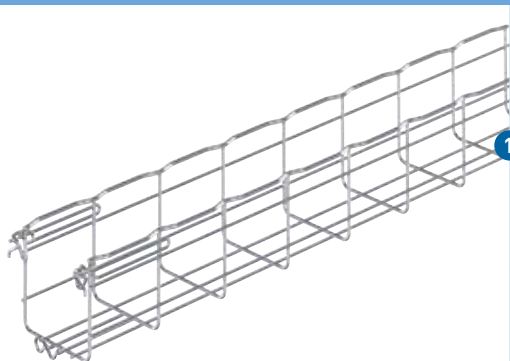

FC 105/150 \rightarrow FC 105/600

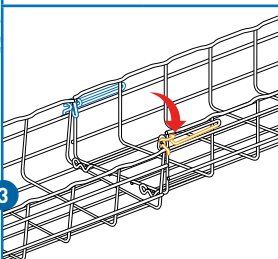
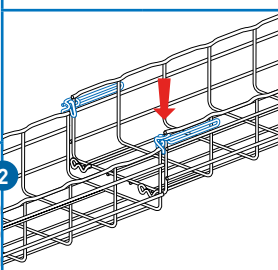
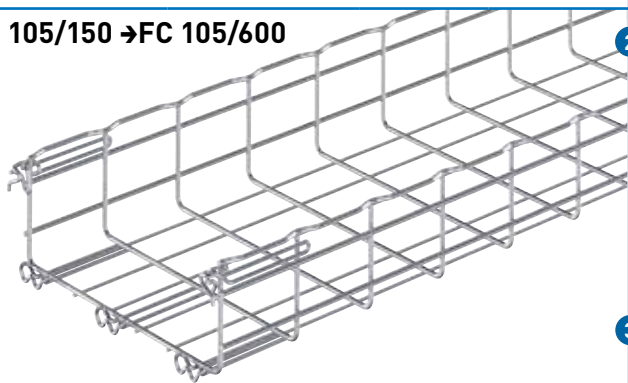

- FC 105/100
- FC 105/150
- FC 105/200
- FC 105/300
- FC 105/400
- FC 105/450
- FC 105/500
- FC 105/600

FC 105

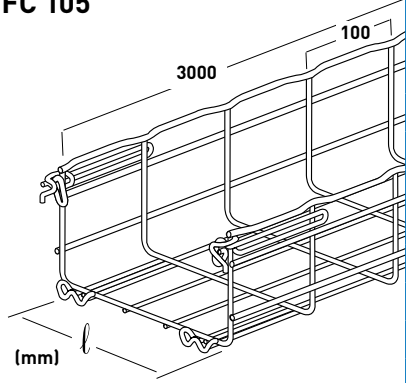

	h mm	KG kg/m	EZ	HR	304L	316L
FC 105/100	100	1,35	200 891	200 896	200 898	200 894
FC 105/150	150	1,89	200 901	200 906	200 908	200 904
FC 105/200	200	2,05	200 911	200 916	200 918	200 914
FC 105/300	300	3,06	200 921	200 926	200 928	200 924
FC 105/400	400	3,48	200 931	200 936	200 938	200 934
FC 105/450	450	3,70	201 931	200 936	201 938	201 934
FC 105/500	500	3,91	200 941	200 946	200 948	200 944
FC 105/600	600	4,33	201 031	201 036	201 038	201 034

EZ - HR L2000

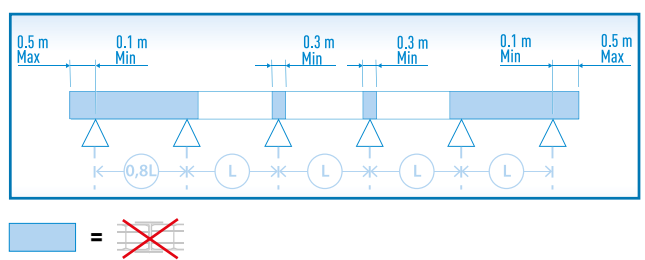
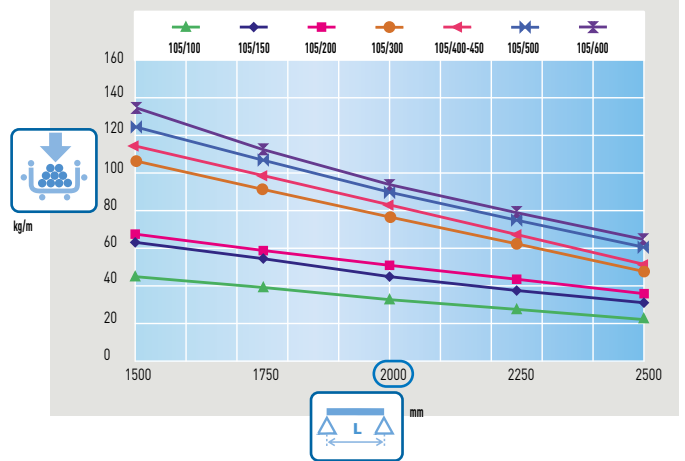

FC 150 - FASCLIC+ \downarrow 150 mm \rightarrow 200 \rightarrow 600 mm \leftrightarrow 3 m



FC 150/200

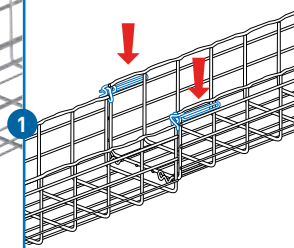
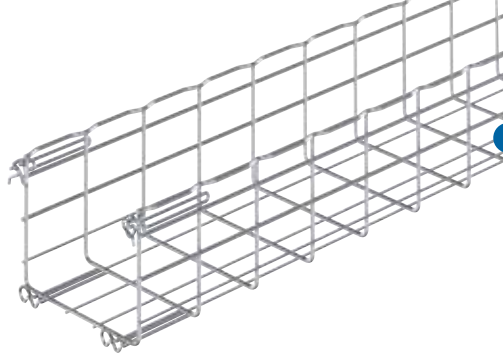

FC 150/300 \rightarrow FC 150/600

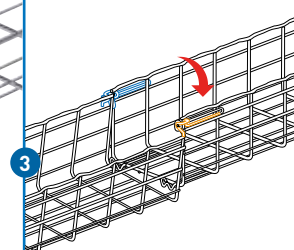
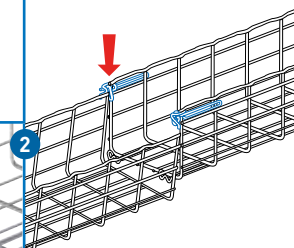
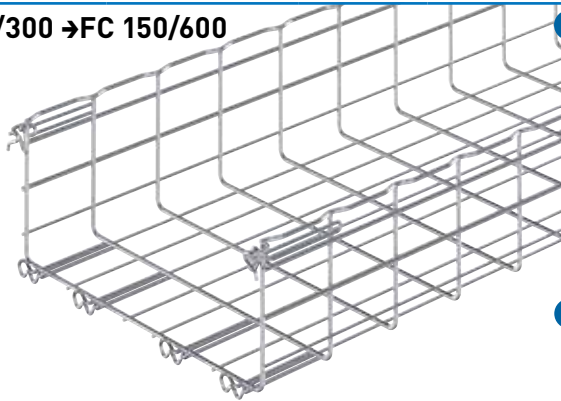

FC 150/200

FC 150/300

FC 150/400

FC 150/450

FC 150/500

FC 150/600

FC 150

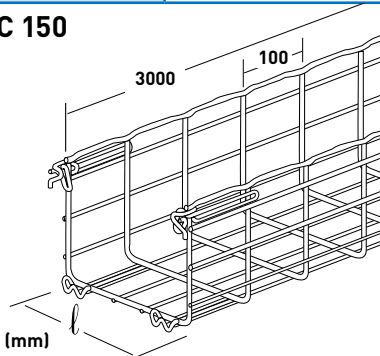

FC 150/200

FC 150/300

FC 150/400

FC 150/450

FC 150/500

FC 150/600

l
mm

kg/m

EZ

HR

304L

316L

200 951

200 956

-

-

200 961

200 966

-

-

200 971

200 976

-

-

201 011

201 016

-

-

201 021

201 026

-

-

201 041

201 046

-

-

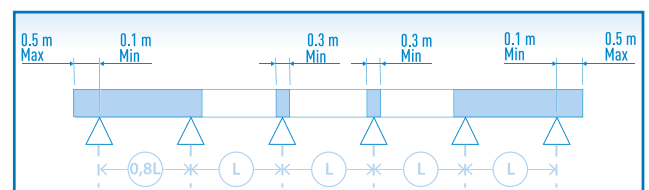
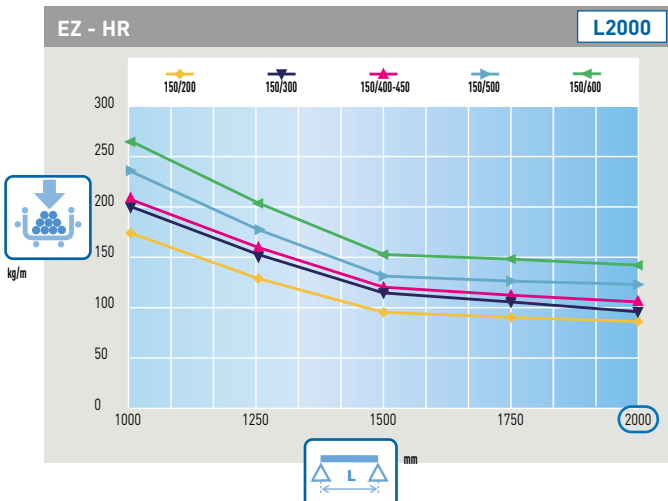

=

Legrand GmbH

Am Silberg 14
59494 Soest

T 0 29 21/104-0
F 0 29 21/104-202
info.service@legrand.de
www.legrand.de



Legrand behält sich das Recht vor, die erforderlichen technischen Änderungen oder Verbesserungen an den Produkten vorzunehmen und die erwähnten Maße ohne vorherige Mitteilung zu ändern.